



1000092654580

ikt. szám: FPH061/943 - 6 /2019

HSZE: 205HSZE190396 (FSz)
Ügyintéző: Földi Szimonetta
Telefon: 327-1149
E-mail: Foldi.Szimonetta@budapest.hu

HATÓSÁGI SZERZŐDÉS KÖZTERÜLET HASZNÁLATÁHOZ

amely egyrésztől átruházott hatáskörben eljáró **Főpolgármester** (Budapest, V. Városház u. 9-11.), (továbbiakban: **Használatba adó**), másrésztől **e-Mobi Elektromobilitás Nonprofit Kft.** (cím: 1037 Budapest Montevideo utca 2/C. ; váll.ig./cg. sz.: 01-09-281052) használatba vevő (továbbiakban: **Használó**), együtt a továbbiakban: **Felek** között a Fővárosi Önkormányzat tulajdonában álló közterületek használatáról szóló 3/2013.(III.8.) Főv. Kgy. rendelet (továbbiakban **FKR**) alapján jött létre az alábbiak szerint.

Előzmények

A kérelemre indult önkormányzati hatósági eljárásban az FKR 5. § (1a) bekezdésének, valamint FKR 9. § (1) bekezdésében foglalt szempontok figyelembevételével, a közérdek és Használó szempontjából is előnyös rendezése érdekében a közterület-használati ügyben Felek írásbeli hatósági szerződésben állapodnak meg. Használó a 2018. november 20. napján FPH061/6778-6/2018. iktatószámom (HSZE: 205HSZE182082) megkötött Hatósági Szerződés módosítását kérte a XI. ker., Bogdánfy utca (hrsz. 4106/1) közterületi helyszín változása miatt.

Közterület-használat tárgya és feltétele

I. **Használatba adó** az FKR 10. § (2) bekezdésében biztosított hatáskörében **Használó** használatába adja határozott időre a kizárólagos tulajdonát képező közterületet és **Használó** azt használni jogosult a 443/2017. (XII.27.) Korm. rendelet alapján kijelölt közfeladat ellátása során, valamint a 369/2015 (XII.2.) Korm. rendelet alapján kiemelt beruházáshoz kapcsolódó alapvető töltő infrastruktúra telepítése céljából az alábbiak szerint.

Tétel	Közterület	Pontos hely	Cél	Használat ideje	Mennyiség
1.	V. ker. Bajcsy-Zsilinszky út (hrsz:24833/2)	42-46.	üzemanyag-töltőállomás (elektromos)	2019. március 1 - 2028. február 28.	1m2
2.	V. ker. Szent István körút (hrsz:25053/2)	13	üzemanyag-töltőállomás (elektromos)	2019. március 1 - 2028. február 28.	1m2
3.	VI. ker. Andrássy út (hrsz:29633/2)	121.	üzemanyag-töltőállomás (elektromos)	2019. március 1 - 2028. február 28.	1m2
4.	VI. ker. Kodály körönd (hrsz:29588)	helyszínrajz szerint	üzemanyag-töltőállomás (elektromos)	2019. március 1 - 2028. február 28.	1m2
5.	VI. ker. Podmaniczky utca (hrsz:28227/1)	111-113.	üzemanyag-töltőállomás (elektromos)	2019. március 1 - 2028. február 28.	1m2
6.	VI. ker. Teréz körút (hrsz:28871)	52.	üzemanyag-töltőállomás (elektromos)	2019. március 1 - 2028. február 28.	1m2

7.	VI. ker. Városligeti fasor (hrsz:29591)	18-20.	üzemanyag-töltőállomás (elektromos)	2019. március 1 - 2028. február 28.	1m2
8.	VII. ker. Erzsébet körút (hrsz:34058)	40-42.	üzemanyag-töltőállomás (elektromos)	2019. március 1 - 2028. február 28.	1m2
9.	XI. ker. Bogdánfy utca utca (hrsz:4106/1)	helyszínrajz szerint	üzemanyag-töltőállomás (elektromos)	2019. március 1 - 2028. február 28.	1m2
10.	XI. ker. Fehérvári út (hrsz:3794/2)	50-52.	üzemanyag-töltőállomás (elektromos)	2019. március 1 - 2028. február 28.	1m2
11.	XII. ker. Szendrő utca (hrsz. 9711/1)	helyszínrajz szerint	üzemanyag-töltőállomás (elektromos)	2019. március 1 - 2028. február 28.	1m2
12.	XVII. ker. Pesti út (hrsz:128457/5)	170/b.	üzemanyag-töltőállomás (elektromos)	2019. március 1 - 2028. február 28.	1m2
13.	VII. ker. Damjanich utca (hrsz:33471)	20.	üzemanyag-töltőállomás (elektromos)	2019. március 1 - 2028. február 28.	1m2

II. Használatba adó a Használó részére a fentiek szerint átengedett terület igénybevételére az FKR 24.§ (1) bekezdése alapján térítésmentességet biztosít.

24. § (1) A közterület-használati díj korlátlanul csak akkor csökkenthető, vagy akár el is engedhető, ha a közterület használatára közfeladat ellátása céljából és a közfeladat ellátásához szükséges mértékben van szükség.

Az e-Mobi Elektromobilitás Nonprofit Kft. az elektromobilitás hazai elterjesztésével kapcsolatos egyes állami feladatokról szóló 443/2017. (XII.27.) Korm. rendelet alapján közfeladatot lát el.

III. Felek megállapodnak abban, hogy Használó a használat során az alábbi feltételeket köteles betartani:

I. Főpolgármester által meghatározott egyéb feltételek:

Jelen Hatósági Szerződés megkötésével a 2018. november 20. napján, az FPH061/6778-6/2018. iktatószámom (HSZE: 205HSZE182082) megkötött Hatósági Szerződés megszűnik.

Használatba adó az e-Mobi Elektromobilitás Nonprofit Kft. részére térítésmentesen biztosítja a közterület-használatot mindaddig, amíg a Használó az elektromobilitás hazai elterjesztésével kapcsolatos egyes állami feladatokról szóló 443/2017. (XII.27.) Korm. rendelet alapján kijelölt közfeladatát látja el és az elektromos járművek feltöltését ingyenesen biztosítja.

Használó vállalja, hogy haladéktalanul köteles bejelenteni Használatba adó részére, hogy amennyiben a létesített töltőállomásokról az elektromos járművek feltöltését már nem térítésmentesen biztosítja, Felek módosítják a Hatósági Szerződést a Fővárosi Önkormányzat tulajdonában álló közterületek használatáról szóló 3/2013. (III.8.) Főv. Kgy. rendelet alapján.

A kérelemben foglaltakhoz Használatba adó hozzájárul.

További közös szabályok

2. **Használó** kizárólag a jóváhagyott, jelen szerződés elválaszthatatlan részét képező mellékelt **helyszínrajzon** megjelölt helyen, jelen szerződés **I.** pontjában rögzített nagyságú közterületen jogosult a jelen szerződés **I.** pontjában meghatározott tevékenység folytatására. Tudomásul veszi, hogy amennyiben a részére átadottnál nagyobb közterületen, vagy az **I.** pontban rögzítettől eltérő tevékenységet folytat, jogellenes közterület-használatot valósít meg és ezzel közigazgatási szabályszegést követ el; a jogellenes közterület-használóval szemben az FKR 27/A.§ (1) bekezdés alapján helyszíni bírság vagy közigazgatási bírság szabható ki (FKR 27/A. § (2) bekezdés szerint természetes személyes esetén legfeljebb kétszázezer forint, jogi személyek és jogi személyiséggel nem rendelkező szervezetek esetében legfeljebb kétmillió forint).
3. Az FKR 22.§ (1) bekezdésében foglaltak értelmében, amennyiben jelen szerződés megszűnik vagy szünetel, **Használó** köteles a közterület eredeti állapotát – beleértve annak tisztaságát is – kártalanítási igény nélkül haladéktalanul helyreállítani. E rendelkezés érvényesítése céljából **Használó** tudomásul veszi, hogy a közterület tényleges használatának megkezdése előtt **Használó** köteles a Budapest Közút Zrt. (1115 Budapest, Bánk bán utca 8-10. Tel.:) képviselőjével közösen állapotfelmérést végezni s erről átadás-átvételi jegyzőkönyvet felvenni.
Használó kötelezettséget vállal és tudomásul veszi továbbá, hogy jelen szerződés megszűnésekor vagy szünetelésekor az általa használt közterület kizárólag a Budapest Közút Zrt. képviselőjének személyes jelenlétében bocsátható vissza **Használatba adó** birtokába. Ez alkalommal újra átadás-átvételi jegyzőkönyvet kell felvenni, amelynek tartalmaznia kell a használat során keletkezett meghibásodások felsorolását, és azok helyreállítására vonatkozóan **Használó** kötelezettségeit. A javítás, helyreállítás valamennyi költségét **Használó** viseli. **Használó** kijelenti, hogy az átadás-átvételnél felelősen jár el. Az átadás-átvételnél csak a **Használó** nevében teljes körűen nyilatkozattétel és kötelezettségvállalás jogával rendelkező személy járhat el. **Használó** tudomásul veszi, hogy az átadás-átvétel eljárásán közterület-felügyelő is részt vehet.
4. **Használó** a közút használatának megkezdése előtt közútkezelői hozzájárulást köteles beszerezni és az abban foglaltakat maradéktalanul betartani. Jelen szerződés csak a közút kezelőjének hozzájárulásában foglalt előírások megvalósítása esetén érvényes.
5. **Használó** vállalja, hogy a közterületen elhelyezett (**pavilonján, építményén, állványzatán, elárusító berendezésén, stb.**) e szerződés keretében márkareklámot, hirdető-berendezést, reklámhordozót nem helyez el, továbbá ezeket a területeket ilyen célra másnak nem engedi át. **Használó** kötelezettséget vállal arra, hogy amennyiben márkareklámot, hirdető-berendezést, reklámhordozót kíván elhelyezni, arra külön közterület-használati hozzájárulást fog kérni.
Ha a **Használó** a szerződésben foglaltaktól eltér és közterület-használati hozzájárulás nélkül márkareklámot, hirdető-berendezést, reklámhordozót helyez el, azzal jogellenes közterület-használatot valósít meg, amivel közigazgatási szabályszegést követ el; a jogellenes közterület-használóval szemben az FKR 27/A.§ (1) bekezdés alapján helyszíni bírság vagy közigazgatási bírság szabható ki közigazgatási bírság szabható ki (FKR 27/A. § (2) bekezdés szerint természetes személyes esetén legfeljebb kétszázezer forint, jogi személyek és jogi személyiséggel nem rendelkező szervezetek esetében legfeljebb kétmillió forint).
6. **Használó** tudomásul veszi, hogy amikor a tevékenység egyéb, más jogszabályok által előírt engedélyek birtoklását teszi szükségessé, ill. a tevékenység folytatása létesítési engedélyhez kötött, úgy azok megszerzése a tevékenység megkezdésének előfeltétele, amelyek beszerzése **Használó** kötelezettsége. Ezen dokumentumokat a helyszínen kell tartani, illetve az ellenőrzésre jogosult részére (pl. közterület-felügyelő, ÁNTSZ, Nemzeti Adó- és Vámhivatal, fogyasztóvédelmi hatóság, építésügyi hatóság) - kérésére - be kell mutatni.

7. **Használó** tudomásul veszi, hogy a közterület-használattal járó járulékos költségek (energiadíj, vízdíj stb.) viselése, ill. megfizetése a **Használó** kötelezettsége. Ennek teljesítése érdekében vállalja, hogy a megfelelő közüzemi szervezetekkel (Elektromos Művek, Vízművek, Csatornázási Művek stb.) szükséges megállapodásokat megkötöti.
8. **Használó** köteles a használat céljára engedélyezett területet és annak környezetét folyamatosan tisztán, balesetmentesen, rendezett állapotban tartani, az állagmegóvási és karbantartási munkákat elvégezni. **Használó** köteles az elhelyezett építményét, épületét, pavilonját, berendezését, eszközét folyamatosan tisztán és karbantartani, esetleges rongálódásokat, szennyezéseket (pl. graffiti) eltávolítani.
9. **Használó** jelen szerződés aláírásával egyúttal arra is kötelezettséget vállal, hogy amennyiben közterület-használata települési szilárd hulladék képződésével jár, akkor a települési szilárd hulladékkal kapcsolatos közszolgáltatást igénybe fogja venni.
10. **Használó** tevékenysége gyakorlása során köteles a környezetvédelmi, zajvédelmi, közegészségügyi, valamint munka- és balesetvédelmi előírásokat betartani.
11. **Használó** vállalja, hogy a tűzcsapok megközelíthetőségét biztosítja.
12. **Használó** köteles a 27/2008 (XII. 3.) KvVM-EüM együttes rendelet szerinti zaj- és rezgésterhelési határértékekre vonatkozó előírásokat és a vonatkozó kerületi zajrendeletet betartani.
13. Jelen szerződésben foglalt hozzájárulás kizárólagosan **Használó** részére szól és **Használónak** lehetősége van a közterület-használathoz közreműködőket igénybe venni, de a közterület-használat joga tovább nem ruházható.
14. **Használó** jelen szerződés aláírásával az információs önrendelkezési jogról és információszabadságról szóló 2011. évi CXII. törvény szerinti hozzájárulását adja a közterület-használat ellenőrzéséhez szükséges személyes adatainak FKR 3. mellékletében hivatkozottak általi kezeléséhez.
15. **Használó** jelen szerződés eredeti példányát, illetve annak **hiteles** másolatát köteles a helyszínen magánál tartani és az ellenőrzésre jogosult személyek felhívására bemutatni. Hiteles másolatnak tekinthető a közjegyző által, vagy a Városgazgatóság Főosztály főosztályvezetője, vagy a Közterület-használati Osztály osztályvezetője által aláírt és lebélyegzett hitelesített másolati példány.
16. **Használó** tudomásul veszi, hogy az FKR 7.§ (1) bekezdése alapján a közterület-használati hozzájárulás csak ideiglenes jelleggel adható.
17. **Felek** kapcsolattartói a kapcsolattartás módja szerinti adatokkal:

1. **Használatba adó részéről:**

Budapest Főváros Főpolgármesteri Hivatal Városgazgatóság Főosztály
Közterület-használati Osztály
Földi Szimonetta
1052 Budapest, Városház u. 9-11
telefon: +36 1 327-1149
e-mail: Foldi.Szimonetta@budapest.hu

2. **Használó részéről:**

név
cím
telefon:
e-mail:



Szerződésszegés és a szerződés megszűnésének, megszüntetésének esetei

- I / a. I / a. **Használó** tudomásul veszi, hogy jelen szerződés és annak I. pontja szerinti használati jogosultság annak lejárta előtt megszűnik, ha a területre üzemzavar elhárítása miatt, illetve a **Használatba adónak fontos közérdekből szüksége van, valamint az FKR 20. § (1) bekezdésében meghatározott egyéb esetekben. Jelen szerződés megszűnése esetén **Használó Használatba adóval** szemben semmiféle kártérítési igényt nem érvényesíthet, viszont az általa előre kifizetett közterület-használati díj hátralévő hányadát **Használatba adó** visszatéríti.**
- I / b. Amennyiben a II. pont szerinti fizetési kötelezettségét **Használó** a fizetési határidőre nem, vagy késedelmesen teljesíti, úgy jelen szerződést **Használatba adó** jogosult azonnali hatállyal felmondani, és ebben az esetben **Használó Használatba adóval** szemben semmiféle igényt nem érvényesíthet.
- I / c. Amennyiben **Használó** jelen szerződésben foglaltakat nem tartja be, **Használatba adó** jogosult a közterület-használati hozzájárulást azonnali hatállyal felmondani. Ebben az esetben **Használó Használatba adóval** szemben semmiféle igényt nem érvényesíthet.
- I / d. A használat bármely más személy részére történő átengedése esetén **Használatba adó** a szerződést azonnali hatállyal felmondhatja. Az ilyen módon átengedett, **Használatba adó** hozzájárulása nélküli közterület-használat jogellenes közterület-használatnak minősül.
- I / e. **Használatba adó** jelen szerződést kártalanítás nélkül és azonnali hatállyal felmondhatja, ha a **Használó** vagy a közterület-használatban közreműködő bármely - a **Használóval** közvetlen vagy közvetett módon jogviszonyban álló harmadik fél - szervezet a jelen szerződés megkötését követően beállott körülmény folytán már nem minősül átlátható szervezetnek.
- I / f. **Használó** jogosult jelen szerződés felmondására oly módon, hogy a **Használatba adó** számára írásban bejelenti, miszerint érdekkörében felmerült méltányolható okból a közterület használatával felhagy.
- II / a. **Használó** tudomásul veszi, hogy amennyiben a szerződésben foglaltakat nem tartja be, de **Használatba adó** a szerződést nem mondja fel, a szerződésben vállalt kötelezettségei teljesítésének kikényszerítésére **Használatba adó** intézkedni fog oly módon, hogy először a szerződésszerű teljesítésre felhívja, majd ennek sikertelensége esetén soron kívül végrehajtást rendel el.
- II / b. **Használó** tudomásul veszi, hogy a közterület használatára vonatkozó jelen szerződés megszűnése következményeként a közterület-használatot a szerződés felmondásának közlését követően haladéktalanul be kell szüntetnie. **Használó** tudomásul veszi, hogy amennyiben ennek **Használó** nem tenne eleget, akkor **Használatba adó** a követelését soron kívül fogja végrehajtani.

Vegyes rendelkezések

- A. **Felek** kijelentik, hogy jelen szerződést, mint akarataikkal mindenben megegyezőt írják alá. Jelen szerződés a **Felek** általi kölcsönös aláírás napján lép hatályba; ha az aláírások nem ugyanazon napon történnek, a hatályba lépés időpontja a legutolsó aláírás napja.
- B. **Használó** tudomásul veszi, hogy jelen szerződést **Használatba adó** az Ákr. 92. § (4) bekezdése szerinti közlési kötelezettségét közhírré tétel útján teljesíti.

2011. január 14. napján
[Handwritten signature]

- C. Felek rögzítik, hogy jelen szerződéshez mellékkötelezettségek nem kerültek megállapításra.
- D. **Használó** vállalja, hogy levelezési címének megváltozását a változást követő 15 napon belül **Használatba adóval** írásban közöli, valamint Felek vállalják, hogy kapcsolattartói adataiban bekövetkező változásokat egymással haladéktalanul közlik.
- E. Felek rögzítik, hogy jelen szerződés módosítására kizárólag írásban kerülhet sor az Ákr. 92. § (4) bekezdésében és 93. § (1) bekezdésében foglaltak alapján.
- F. Abban az esetben, ha **Használó** a közterületet a szerződés lejártá után is használni kívánja, a lejárat előtt egy hónappal újra kérelmet kell benyújtania.
- G. **Használó** jelen szerződés aláírásával egyúttal arról is nyilatkozik büntetőjogi felelőssége tudatában, hogy a Fővárosi Önkormányzat felé lejárt határidejű tartozása nincs.
- H. **Használó** jelen szerződés aláírásával egyúttal arról is nyilatkozik, hogy Budapest Főváros Önkormányzata vagyonáról, a vagyonelemek feletti tulajdonosi jogok gyakorlásáról szóló 22/2012. (III. 14.) Főv. Kgy. rendelet 3. § 4. pontja szerinti átlátható szervezetnek minősül.
- I. Jelen szerződésben nem szabályozott kérdések tekintetében az Ákr., a Polgári Törvénykönyvről szóló 2013. évi V. törvény, a nemzeti vagyonról szóló 2011. évi CXCVI. törvény és az FKR idevonatkozó hatályos szabályai az irányadók.
- J. **Használó** elismeri, hogy jelen szerződés az információs önrendelkezési jogról és információszabadságról szóló 2011. évi CXII. törvény törvényben foglaltak szerint közérdekből nyilvános és tudomásul veszi, hogy a www.budapest.hu oldalon a törvény 1. melléklete szerinti adatait **Használatba adó** közzéteszi.
- K. A szerződés teljesítése körében esetlegesen előadódó jogvitákat Felek elsődlegesen békés úton, írásbeli formában kívánják rendezni, s csak akkor fordulnak bírósághoz, ha ez nem vezet eredményre.
- L. E szerződés 1-1 példányra **Használót** és **Használatba adót** illeti, további 1 példányt **Használatba adó** megküld a Fővárosi Önkormányzat Rendészeti Igazgatóság részére. **Használatba adó** a közterület-használatról értesíti a területileg illetékes kerületi önkormányzatot, illetve rendezvényekkel kapcsolatban a Budapesti Rendőr-főkapitányságot.

Budapest, 2019. év hó nap

Főpolgármester megbízásából:

Használó
dr. Ugron Gáspár
e-Mobi Elektromobilitás Nonprofit Kft.

Használatba adó
dr. Szeneczey Balázs
főpolgármester-helyettes

átvettem: év hó nap

. 2019 . év . 03 . hó . 24 . nap

Kapják:





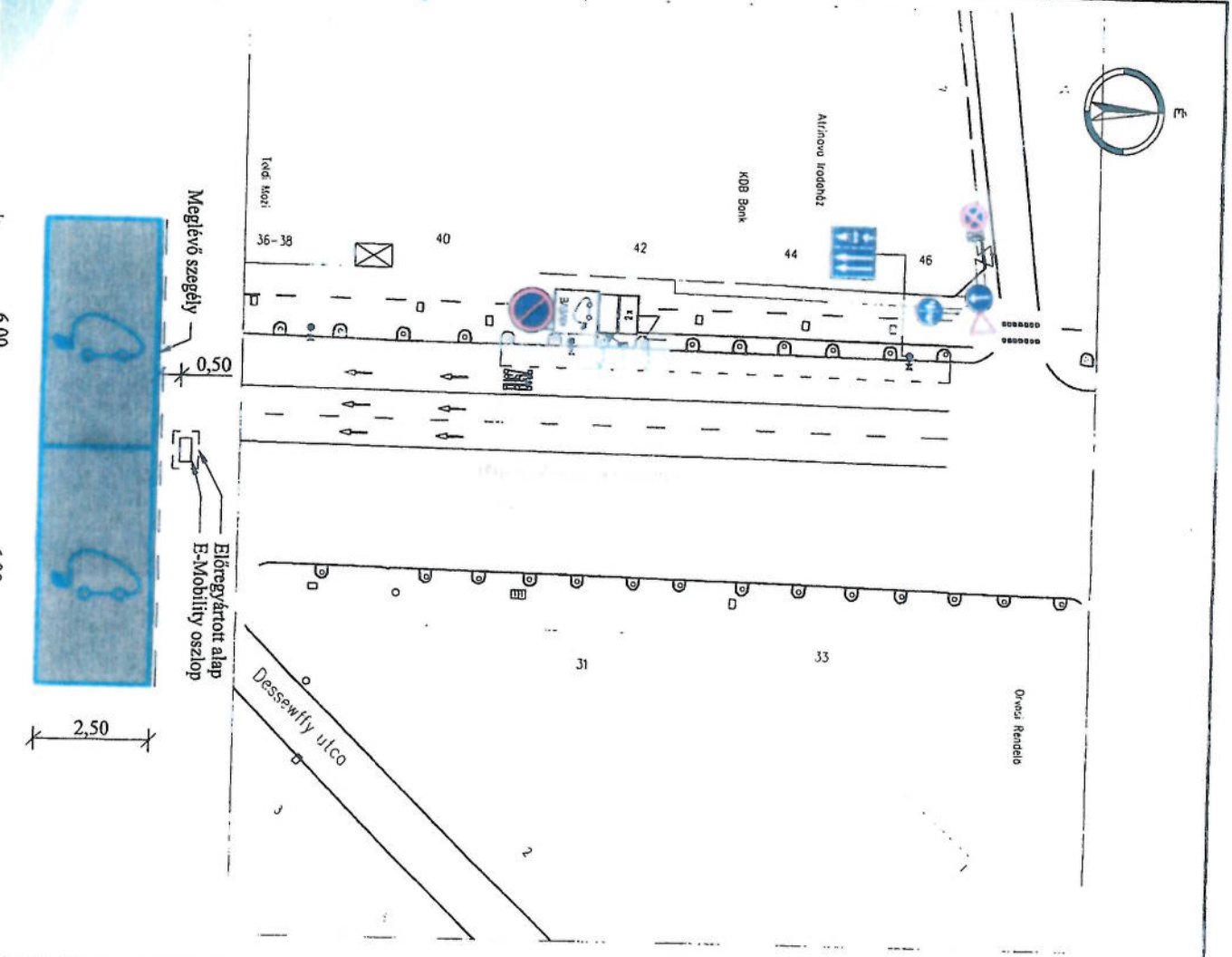

- 1.: **Használó**
- 2.: FPMH, Pénzügyi Osztály, helyben
- 3.: Fővárosi Önkormányzat Rendészeti Igazgatóság
- 4.: Budapest Közút Zrt. (közúti terület esetén)
- 5.: FPMH Irattár, helyben

(Handwritten signatures and stamps at the bottom of the page)

304-25.11.19.14



JELMAGYARZAT:

-  Tervezett tábla
-  Meglévő ábla
-  Bontandó, megszüntendő tábla
-  Meglévő burkolati jelek
-  Tervezett burkolati jelek
-  Tervezett töltőberendezés
-  Tervezett előjeles autótöltés

Végleges Forgalomtechnikai Terv

Munka címe:		Tervező:	
Budapest V. ker., Bajcsy Zsilinszky út Hrsz. 24833/2		NALA - MI Kft.	
Elektromosautó-töltő állomás telepítése		2146 Mogyorósd, Templom u. 9.	
Rajz:		06-30-9526-285; Fax: 06-28-430-368	
Helyszínrajz		Tervezői dátum:	
		18. április E-4/6/2018	

Szent István körút

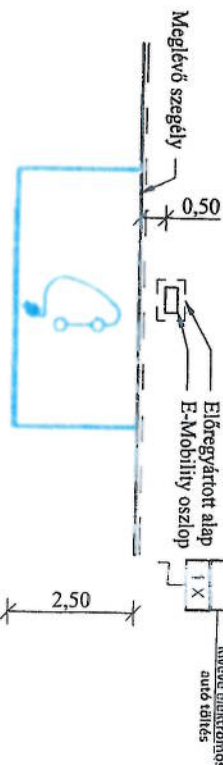
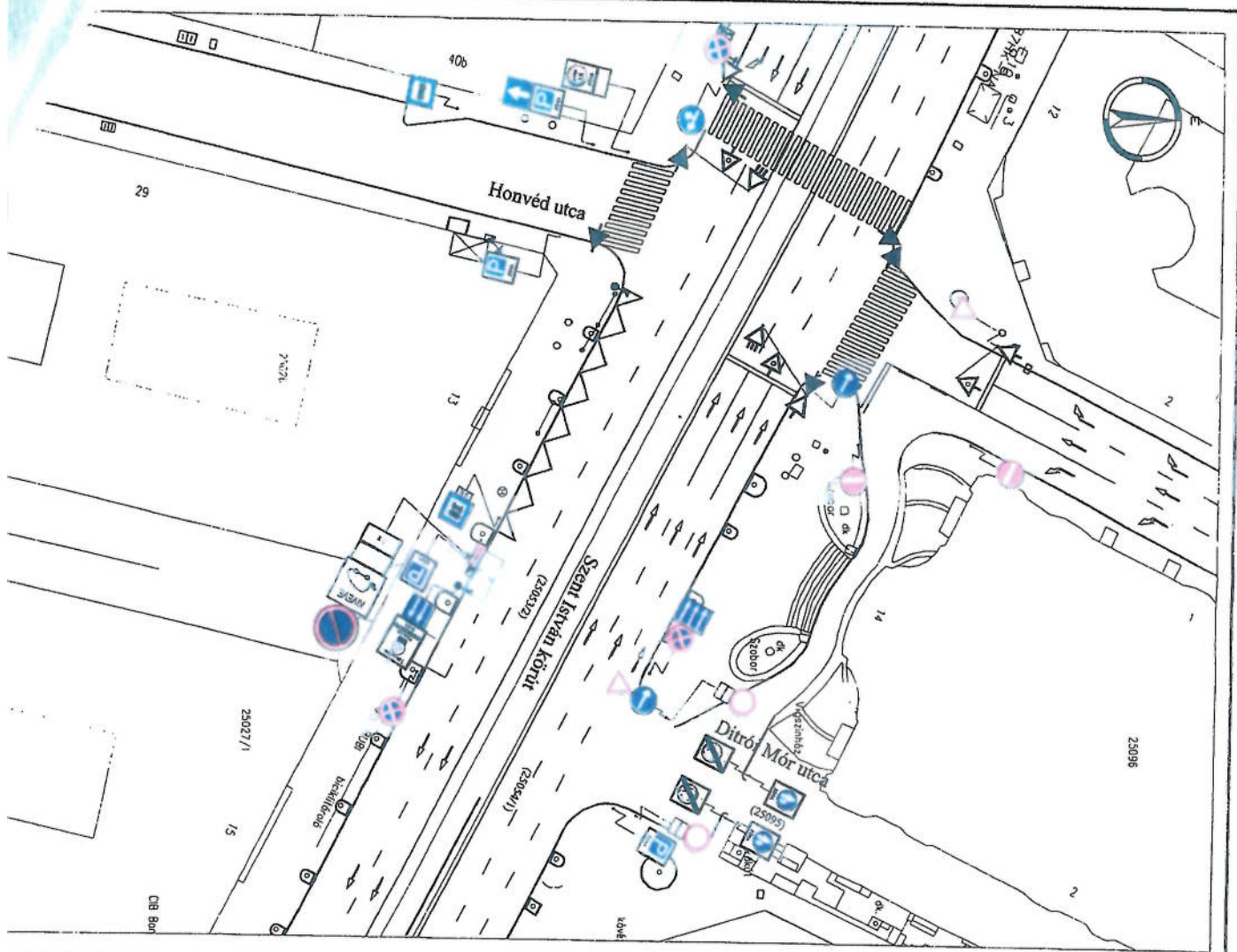

Jelkészítéskorlat







- JELMAGYARAZAT:**
- Tervezett tábla
 - Meglévő tábla
 - Bontandó, megszüntendő tábla
 - Tervezett burkolati jelek
 - Meglévő burkolati jelek
 - Tervezett töltőbenrendezés

Végleges Forgalomtechnikai Terv

Munka címe:		Budapest V. ker., Szent István körút 25033/2 hrsz. Elektronosautó-töltés állomás telepítése	
Rajz:		Helyszínrajz	
Munka címe:		NALA - MI Kft.	
Munka címe:		2146 Magoróda, Templom u. 9. Tel: 06-30-9250-283; Fax: 06-28-430-368	
Munka címe:		18. június E-157/2018	
Munka címe:		Rajzszám: VI	

Andrássy u.

JELMAGYARAZAT:

-  Tervezett tábla
-  Meglévő ábla
-  Bontandó, megszüntetendő tábla
-  Meglévő burkolati jelek
-  Tervezett burkolati jelek
-  Tervezett töltőberendezés

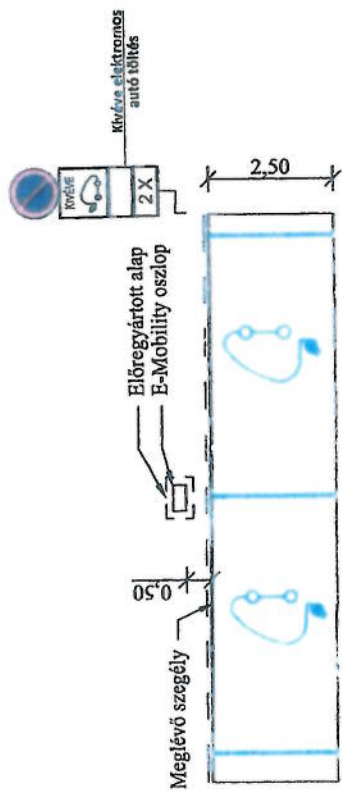

Végleges Forrástervezési Terv

Munka címe:	NALA - MI Kft. 2146 Magoród, Templom u. 9. Tel.: 06-30-926-283; Fax: 06-28-430-368
Rajz:	Helyszínrajz
Dátum:	2018. június
Tervező:	E-165/2018
Ábratípus:	Rajzszám: V1
Skála:	1:500

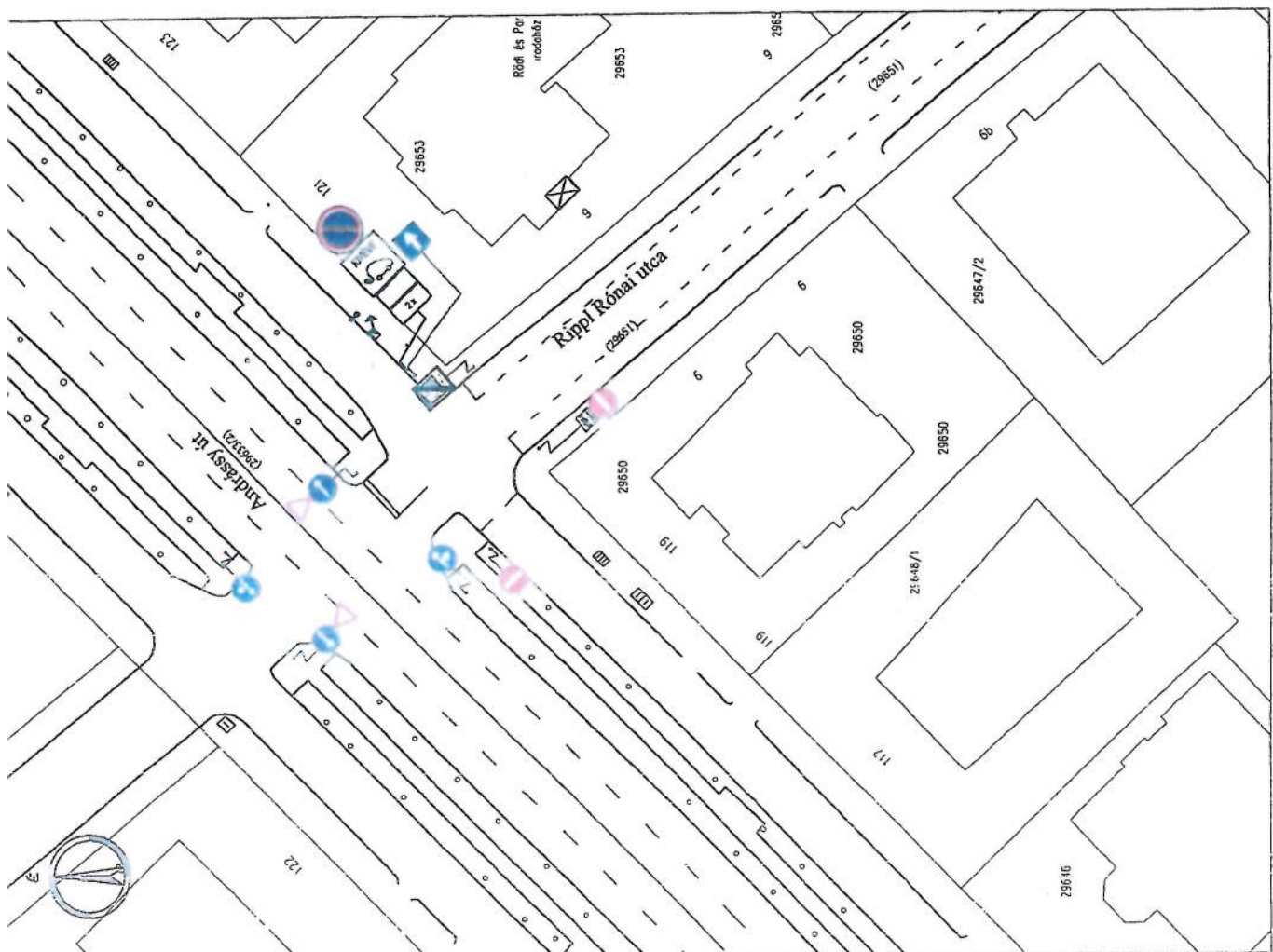

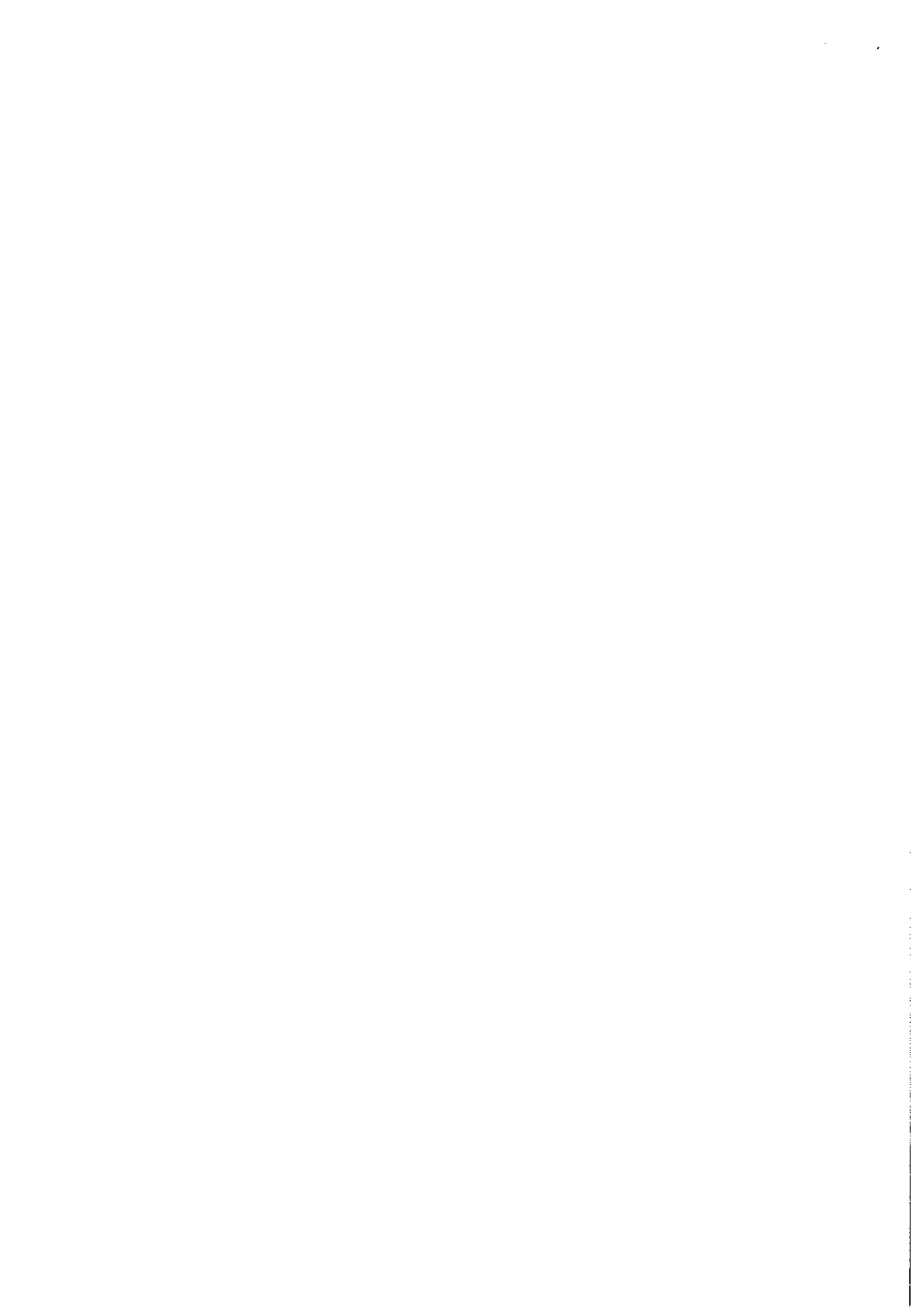

Kodály körönd

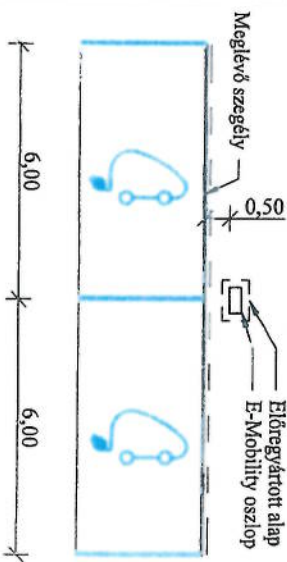
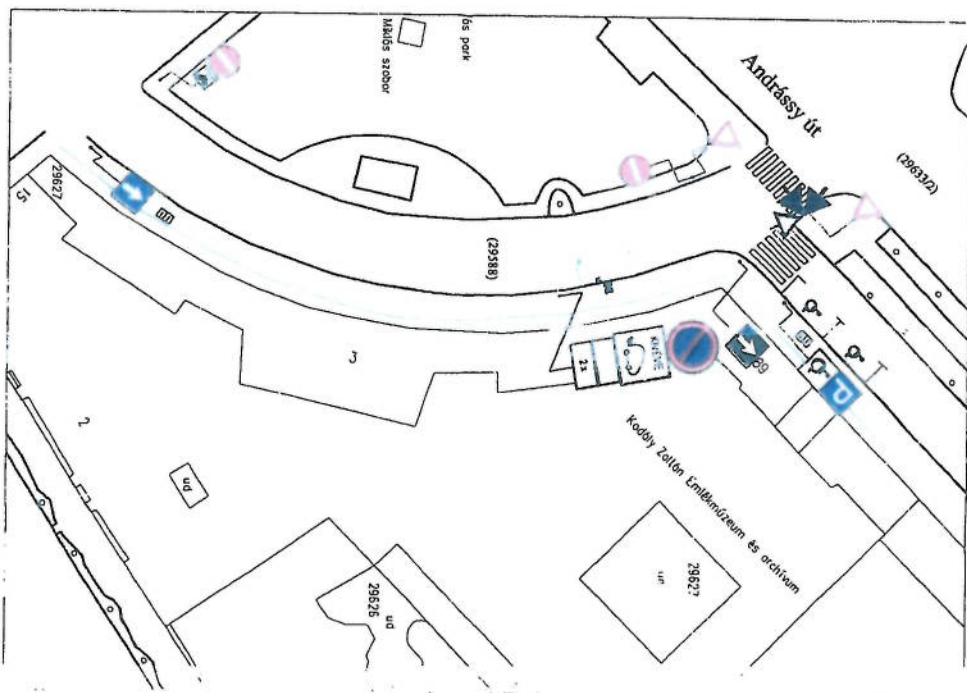

JELMAGYARÁZAT:

- Tervezett tábla
- Meglévő burkolati jelek
- Tervezett burkolati jelek
- Bontandó, megszüntetendő tábla
- Meglévő ábla
- Tervezett tábla
- Tervezett tábla
- Tervezett tábla

Végleges Forgalomtechnikai Terv





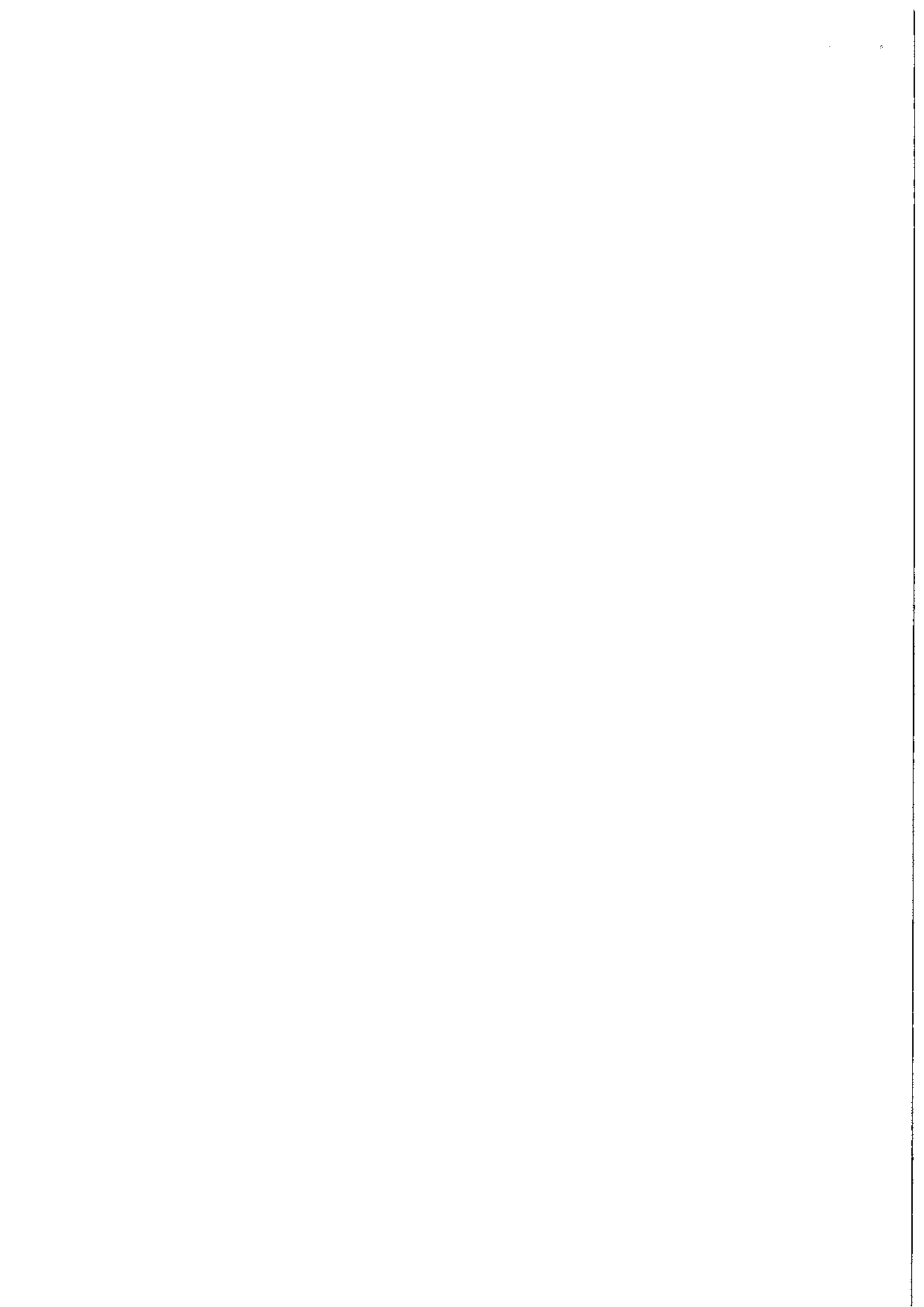

Munka címe:		Tervező:	
Budapest VI. ker., Kodály körönd 29588 hrsz., Elektronikusművelés központosított telephelye		NALA - MI Kft.	
Rajz:		2146 Mogyoród, Templom u. 9. Tel.: 06-30-9526-285; Fax: 05-28-430-368	
Helyszínrajz		2018. június E-168/2018	
		Műveletidő: 1:500	
		Rajzszám: VI	





Tervez. krt.

JELMAGYARÁZAT:

-  Tervezett tábla
-  Meglévő ábla
-  Bontandó, megszüntetendő tábla
-  Meglévő burkolati jelek
-  Tervezett burkolati jelek
-  Tervezett töltőberendezés

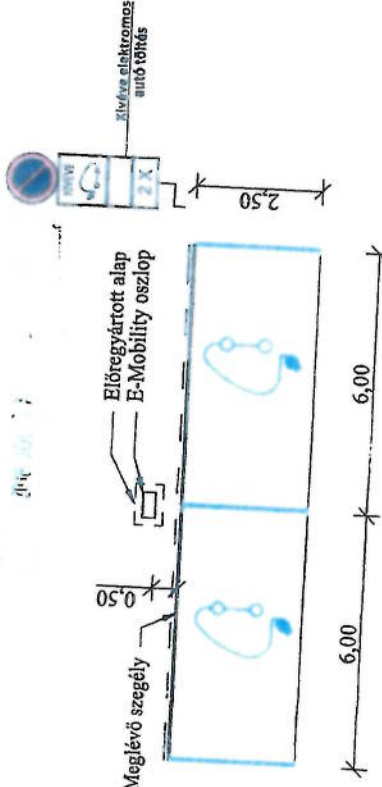
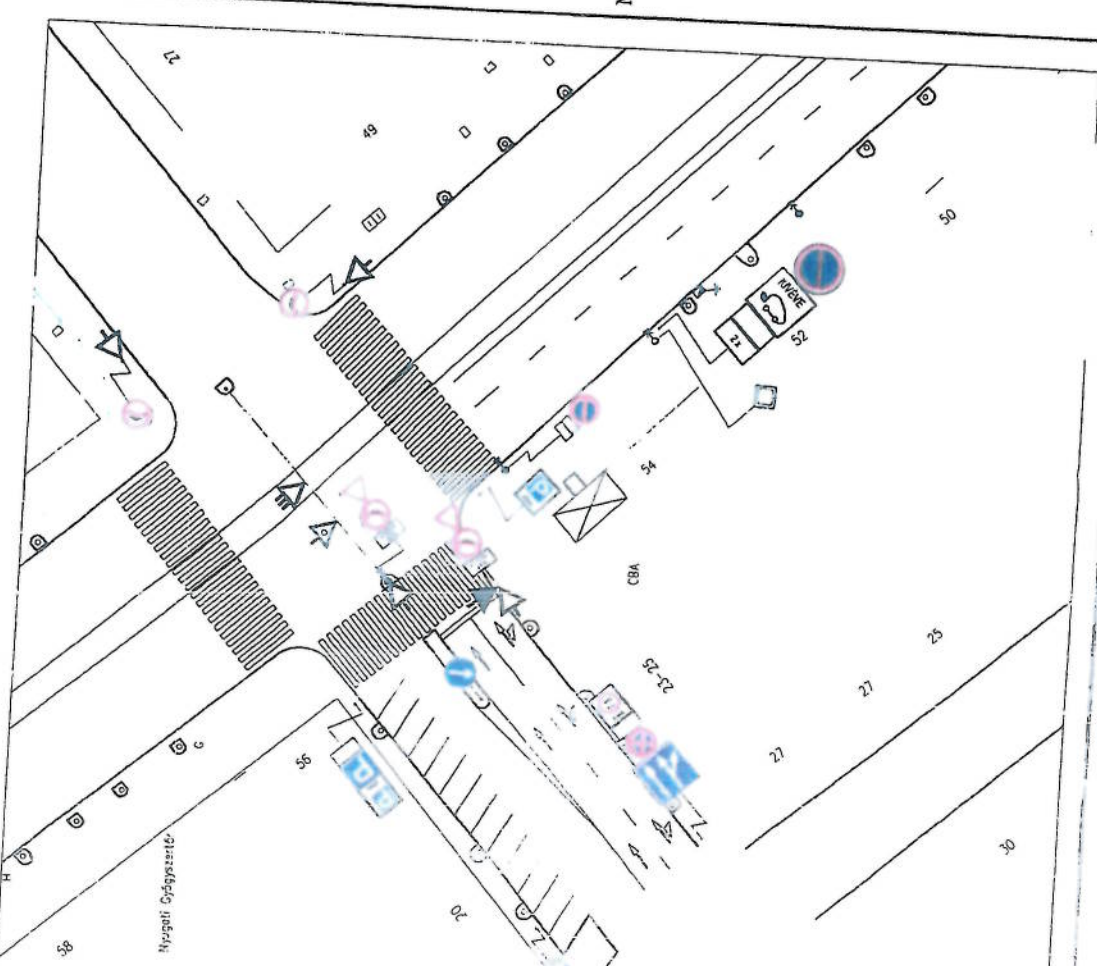

Végleges Forgalomtechnikai Terv

Munka címe: Budapest VI. ker., Terező körút 28871 hrsz Elektromosautó-útálló állomás felépítése	Fejlesztő: NALA - MI Kft. 2146 Mogyoród, Templom u. 9 Tel.: 06-30-9526-285; Fax: 06-28-430-368
Rajz:	Dátum: 2018. június
Helyszínrajz	Tervező: E-171/2018
	Méretarány: 1:500
	Rajzszám: V1

Narostiget

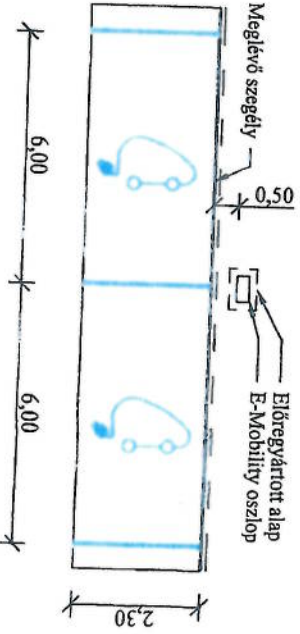
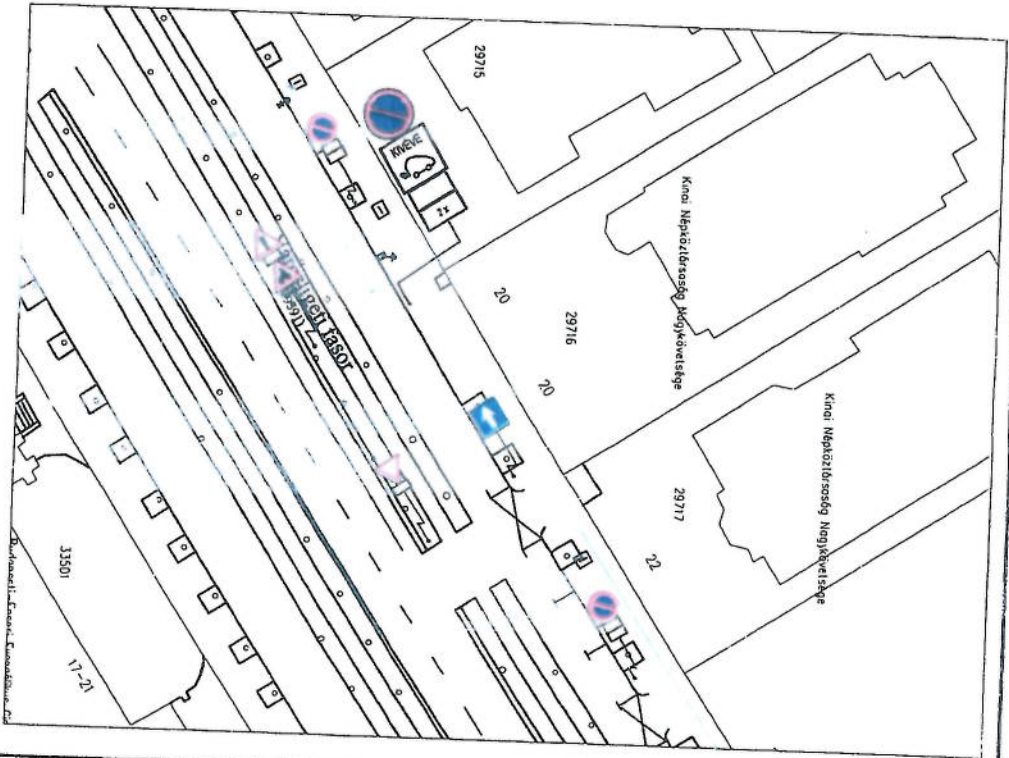

JELMAGYARÁZAT:

- Tervezett tábla
- Meglévő ábla
- Bontandó, megszüntetendő tábla
- Meglévő burkolati jelek
- Tervezett burkolati jelek
- Tervezett tálláberendezés
- Kivéve elektronos autó töltés



Végsőleges Forgalomtechnikai Terv

Munka címe: Budapest VI. ker., Városligeti fasor 29591 hrsz. Elektromosautó-töltés állomás telepítése

Rajz: Készítve: 2018. június

Helyszínrajz

N.A.L.A. - M.I.K.Á.
 2166 Mogyoród, Templom u. 9.
 tel.: 06-30-9526-285; Fax: 06-28-430-368

Datum: 2018. június

Tervezőszám: E-180/2018

Erzsébet kör.

- JELMAGYARAZAT:**
- Tervezett tábla
 - Meglévő ábia
 - Bontandó, megszüntetendő tábla
 - Meglévő burkolati jelek
 - Tervezett burkolati jelek

Tervezett töltőberendezés

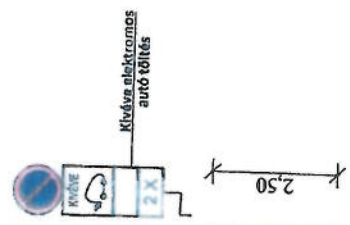





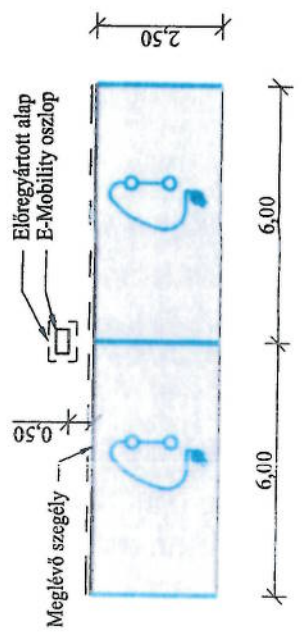
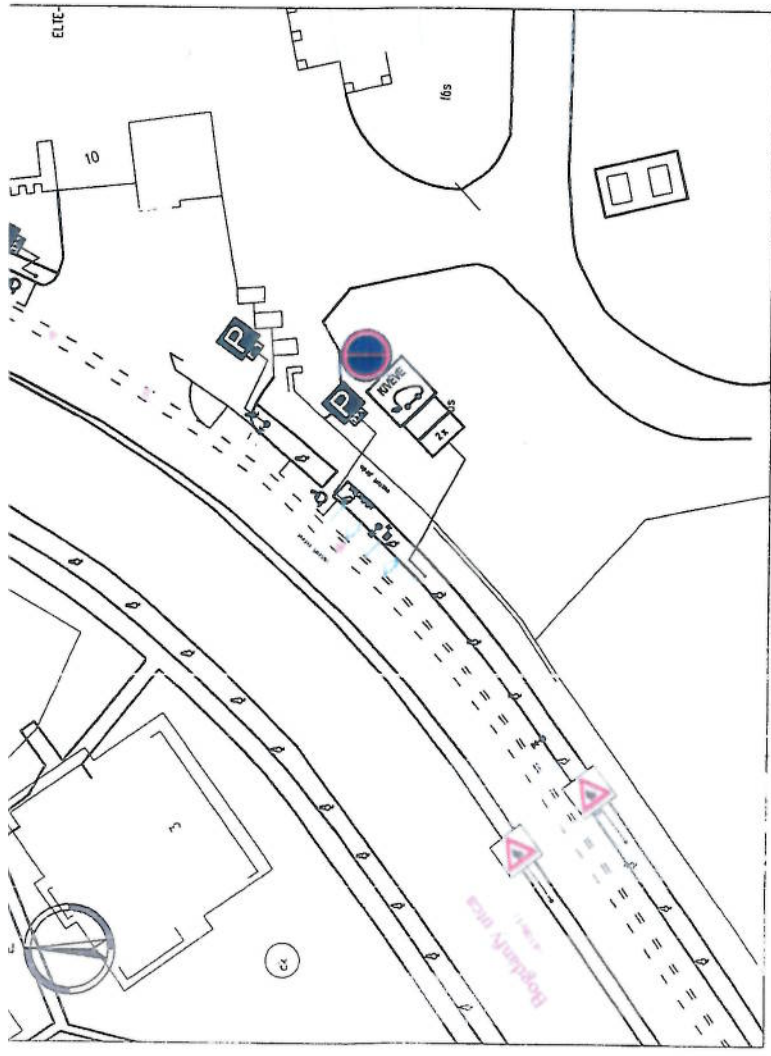

Munka címe:		Végleges Forgalmtechnikai Terv	
Budapest VI. ker., Erzsébet körút 3 Elektronikusautó-töltő állomás telepítés		NALA - MI Kft. 2146 Magyorkút, Templom u. 9. Tel.: 06-30-9526-285; Fax: 06-28-430-368	
Regiz:		Tervező:	
Helyszínrajz		NALA - MI Kft. 2146 Magyorkút, Templom u. 9. Tel.: 06-30-9526-285; Fax: 06-28-430-368	
Méretarány: 1:500		Tervezési dátum: 2018. június	
Rajzszám: VI		Tervezési szám: E-172/2018	





JELMAGYARÁZAT:

-  Tervezett tábla
-  Meglévő ábla
-  Bontandó, megszüntetendő tábla
-  Meglévő burkolati jelek
-  Tervezett burkolati jelek
-  Tervezett töltőberendezés









VÉGLÉGES FORGALOMTECHNIKAI TERV

Építtető: ELMŰ Hálózati Kft. 1132 Budapest, Váci út 72-74		Tervező: nalami 2146 Mogyoród, Templom u. 9. Tel.: 06-30-9526-285; Fax: 06-28-430-368	
Munka címe: Budapest XI. ker., Bogdánfy Ödön utca 4106/1 hrsz. Elektromosautó-töltő állomás villamosenergia-ellátása	Dátum: 2019. dec.	Tervszám: E-3/2019	Méretarány: M= 1:500
Rajz:	Helyszínrajz	Melegítés tervezett? kann.sz: 13-66	Rajzszám: V1

Szendről utca

JELMAGYARÁZAT:

-  Tervezett tábla
-  Meglévő ábla
-  Bontandó, megszüntetendő tábla
-  Meglévő burkolati jelek
-  Tervezett burkolati jelek
-  Tervezett tollóberendezés
-  Kivétel elektromos autók számára

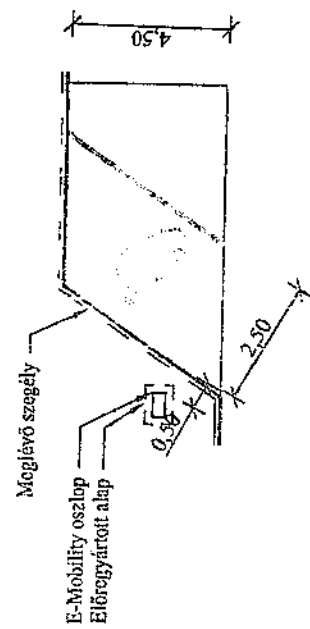
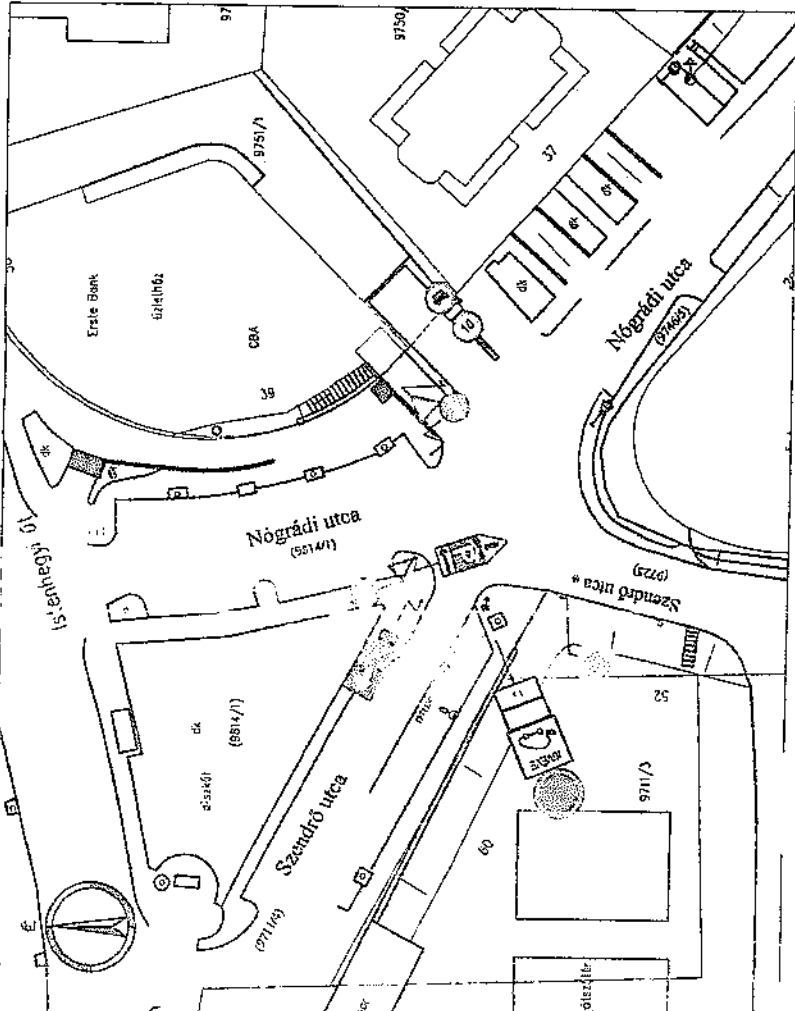

Végleges Forgalmotechnikai Terv

Munka címe:	Budapest XII. ker., Szendről utca 98/1/1 hrsz. Elektromosautó-sűrítő állomás telepítése	Tervező:	NALA - MI Kft. 2166 Magorod, Templom u. 9. Tel.: 06-30-926-285; Fax: 06-28-430-368
Rajz:	Helyszínrajz	Dátum:	2018. aug.
		Méretarány:	1:500
		Tervező:	E-220/2018
		Rajzszám:	V1

